

УДК 373.5.014.61

**О. Пастовенський,**  
доктор педагогічних наук,  
професор кафедри суспільно-гуманітарних дисциплін,  
комунальний заклад «Житомирський обласний інститут  
післядипломної педагогічної освіти» Житомирської обласної ради  
<https://orcid.org/0000-0002-6450-0843>  
[al.pastov@gmail.com](mailto:al.pastov@gmail.com)

## **Оцінювання якості освітньої діяльності закладів загальної середньої освіти засобами інституційного аудиту**

**Анотація.** У статті досліджено проблему оцінювання якості освітньої діяльності закладів загальної середньої освіти засобами інституційного аудиту. Підкреслено, що процедури та інструментарій інституційного аудиту закладу освіти дають змогу оцінити його освітній та управлінський процеси. Для коректного оцінювання якості освітньої діяльності закладу загальної середньої освіти в інституційному аудиті необхідно додатково запровадити процедури та інструментарій оцінювання результатів навчання учнів.

**Ключові слова.** Інституційний аудит, оцінювання, якість освіти, якість освітньої діяльності, освітній та управлінський процеси.

**O. Pastovenskyi,**  
Doctor of Pedagogical Sciences,  
Professor of the Department  
of Social Sciences and Humanities,  
Municipal Institution «Zhytomyr Regional In-Service  
Teacher Training Institute» of Zhytomyr Regional Council  
<https://orcid.org/0000-0002-6450-0843>  
[al.pastov@gmail.com](mailto:al.pastov@gmail.com)

## **Evaluation the quality of educational activities of general secondary education institutions by means of institutional audit**

**Abstract.** The problem of evaluating the quality of educational activities of general secondary education institutions by means of institutional audit is examined in the article. It is emphasized that the procedures and tools of the institutional audit of the educational institution allow to evaluate its educational and management processes. In order to correctly evaluate the quality of educational activities of general secondary

education institutions in the institutional audit, it is necessary to additionally introduce procedures and tools for evaluating the learning outcomes of students.

**Keywords:** Institutional Audit, Evaluation, Quality of Education, Quality of Educational Activities, Educational and Management Processes.

**Постановка проблеми в загальному вигляді.** Забезпечення якості освіти та якості освітньої діяльності в Законі України «Про освіту» (2017) визначено одним з основних принципів освітньої діяльності. Серед найважливіших складових системи зовнішнього забезпечення якості освіти законом визнано інституційний аудит закладів освіти (ІА ЗО) [1]. Для нормативно-правового обґрунтування зазначеної процедури в системі загальної середньої освіти (ЗСО) розроблено Порядок проведення інституційного аудиту закладів загальної середньої освіти (наказ Міністерства освіти і науки України від 09.01.2019 № 17), методику та інструментарій проведення інституційних аудитів (наказ Державної служби якості освіти України від 08.09.2021 № 01-11/58), затверджено перелік актів законодавства у сфері освіти, дотримання яких перевіряється під час проведення інституційного аудиту та позапланової перевірки закладу загальної середньої освіти (наказ Державної служби якості освіти України від 06.09.2021 № 01-11/57) тощо.

Однак дотепер особливості оцінювання якості освітньої діяльності закладів загальної середньої освіти засобами інституційного аудиту досліджено недостатньо.

**Аналіз останніх досліджень і публікацій.** Якість освіти й освітньої діяльності досліджували Ю. Бабанський, В. Беспалько, Т. Боголіб, В. Бульба, В. Вікторов, М. Головань, В. Загвязинський, В. Зінченко, І. Зязюн, О. Конаржевський, К. Крутій, О. Куклін, І. Лернер, О. Ляшенко, В. Маслов, В. Панасюк, М. Поташник, В. Приходько, О. Савченко, В. Сафонова, М. Скаткін, А. Субето, І. Шпак та ін.

Водночас дослідження проблеми оцінювання якості освітньої діяльності закладів загальної середньої освіти засобами інституційного аудиту знаходиться на початковому етапі. Заслуговує на увагу «Аналітичний звіт за результатами інституційних аудитів 2020–2021. Тенденції якості освітньої діяльності закладів загальної середньої освіти», що ґрунтується на результатах інституційних аудитів, проведених у 2020–2021 роках експертними групами Державної служби якості освіти України (ДСЯОУ) та її територіальними органами.

Серед учених, що досліджують зазначене питання, можна виділити таких науковців, як В. Долід, Т. Дудка, Є. Копилець, О. Красівський, О. Лютко, М. Ручкіна, О. Фуркуца та ін.

**Мета статті:** дослідити особливості та перспективи оцінювання якості освітньої діяльності закладів загальної середньої освіти засобами інституційного аудиту.

**Виклад основного матеріалу дослідження.** До здійснення адміністративно-територіальної реформи в умовах дії Закону України «Про освіту» (1991), що нині втратив чинність, місцеві органи управління освітою

спрямовували свою діяльність, зокрема, на управління закладами загальної середньої освіти та здійснення контролю за дотриманням вимог щодо змісту, рівня і обсягу освіти, атестацію освітніх закладів, які є комунальною власністю [2].

Функціонуючи в межах владної вертикалі (Кабінет Міністрів України (КМУ)  $\Rightarrow$  обласна державна адміністрація (ОДА)  $\Rightarrow$  районна державна адміністрація (РДА)) та освітньої управлінської вертикалі (Міністерство освіти і науки України (МОНУ)  $\Rightarrow$  департамент (управління) освіти і науки (ДОН ОДА)  $\Rightarrow$  відділ освіти районної державної адміністрації (ВО РДА)), районні відділи освіти здійснювали організацію діяльності (О) та контроль (К) за функціонуванням підпорядкованих їм закладів освіти. Цим вони, як державні структури, забезпечували контроль за реалізацією державної політики у сфері освіти на місцях.

Основною формою державного контролю за діяльністю закладів освіти в той період була державна атестація освітніх закладів, основними завданнями якої було визначення відповідності закладу державним стандартам певного освітнього рівня, дотримання ним вимог цих стандартів та забезпечення надання якісної освіти [3].

Схему управління освітою в системі ЗСО до здійснення адміністративно-територіальної реформи в умовах дії Закону України «Про освіту» (1991) зображено на рис. 1.



Рис. 1. Схема управління освітою в системі ЗСО до здійснення адміністративно-територіальної реформи в умовах дії Закону України «Про освіту» (1991)

Однак за такого підходу в управлінні освітою проявилися значні недоліки. Основний з них – відчуженість місцевих громад від управління закладами освіти на їхній території, що негативно впливало на розвиток галузі, а також суперечило європейським підходам до організації освіти.

Крім того, відділи освіти райдержадміністрацій одночасно здійснювали як організацію діяльності, так і контроль за функціонуванням ЗО, що також суперечило європейським принципам, де ці функції розділено на інституційному рівні.

У процесі здійснення адміністративно-територіальної реформи в Україні у 2015–2020 рр. та з прийняттям у 2017 р. нового Закону України «Про освіту» повноваження щодо опікування закладами загальної середньої освіти були передані сільським/селищним/міським радам (С/С/МР).

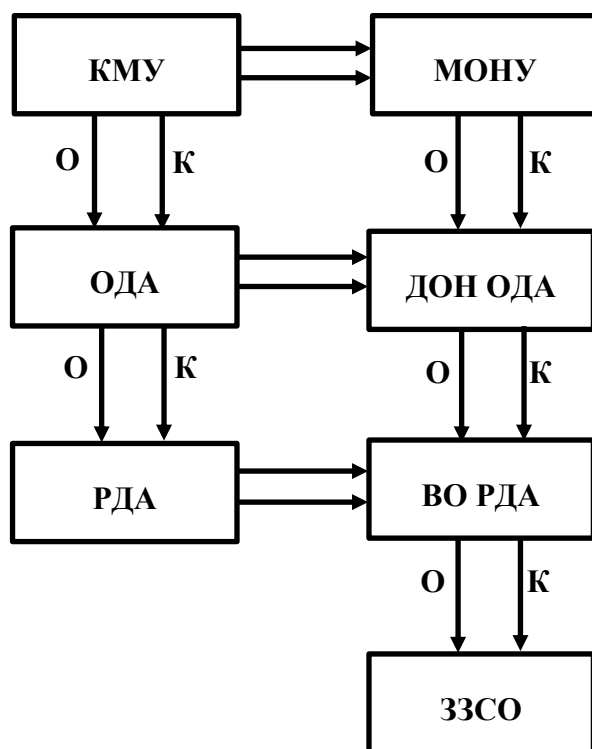
Відповідно до Закону України «Про місцеві державні адміністрації» (1999) місцеві державні адміністрації не мають права втручатися у здійснення органами місцевого самоврядування власних повноважень, у тому числі й освітніх [4].

Під час реформування було ліквідовано основну суперечність щодо відчуження місцевих територіальних громад від закладів освіти на їхніх територіях. Однак з'явилися інші проблеми, що потребували вирішення.

По-перше, послабився контроль державних структур за реалізацією освітньої політики держави в місцевих територіальних громадах, що раніше забезпечували управління/відділи освіти державних адміністрацій. Органи управління освітою місцевих територіальних громад, цілком очевидно, орієнтуються в першу чергу на виконання місцевих завдань.

По-друге, в малочисельних територіальних громадах часто не вистачало фінансових, організаційних і кадрових ресурсів для здійснення належного контролю за якістю освітньої діяльності професійних педагогічних колективів. У таких громадах нерідко управління освітою здійснювали органи (відділи, сектори), які водночас реалізовували аналогічні функції у сфері охорони здоров'я, культури, фізкультури і спорту, патріотичного виховання молоді тощо.

Окрім того, не вирішеним залишалося питання інституційного відокремлення функцій контролю та забезпечення діяльності ЗО.

Ці проблеми були розв'язані шляхом створення Державної служби якості освіти України та її територіальних органів (управлінь), які мають реалізовувати державну політику у сфері освіти, зокрема з питань забезпечення якості освіти та освітньої діяльності, здійснення державного контролю за освітніми закладами щодо дотримання ними вимог законодавства [5]. Основним контрольним заходом було визначено інституційний аудит закладів освіти (ІА ЗО) – комплексну зовнішню перевірку та оцінювання освітніх і управлінських процесів закладу загальної середньої освіти, які забезпечують його ефективну роботу та сталий розвиток [6].

У такий спосіб у сучасних умовах ДСЯОУ та її управління в регіонах забезпечують контроль за реалізацією освітньої політики держави в територіальних громадах, тоді як функції організації діяльності ЗО покладено на органи управління освітою місцевих рад (ВО С/С/МР).

Це, крім того, дозволило на інституційному рівні розділити функції організації діяльності ЗО (місцеві громади) і контролю за їхнім функціонуванням (ДСЯОУ та її управління в регіонах).

Схему управління освітою в системі ЗСО після здійснення адміністративно-територіальної реформи в умовах дії Закону України «Про освіту» (2017) зображено на рис. 2.



Рис. 2. Схема управління освітою в системі ЗСО після здійснення адміністративно-територіальної реформи в умовах дії Закону України «Про освіту» (2017)

У 2019 р. ДСЯО України було проведено 2 пілотних інституційних аудити в закладах освіти Київської області, а впродовж 2020–2021 рр. експертними групами ДСЯОУ проведено 338 інституційних аудитів закладів загальної середньої освіти в усіх регіонах країни [7] (таблиця 1).

Таблиця 1

**Кількість інституційних аудитів закладів ЗСО у 2019–2021 рр.**

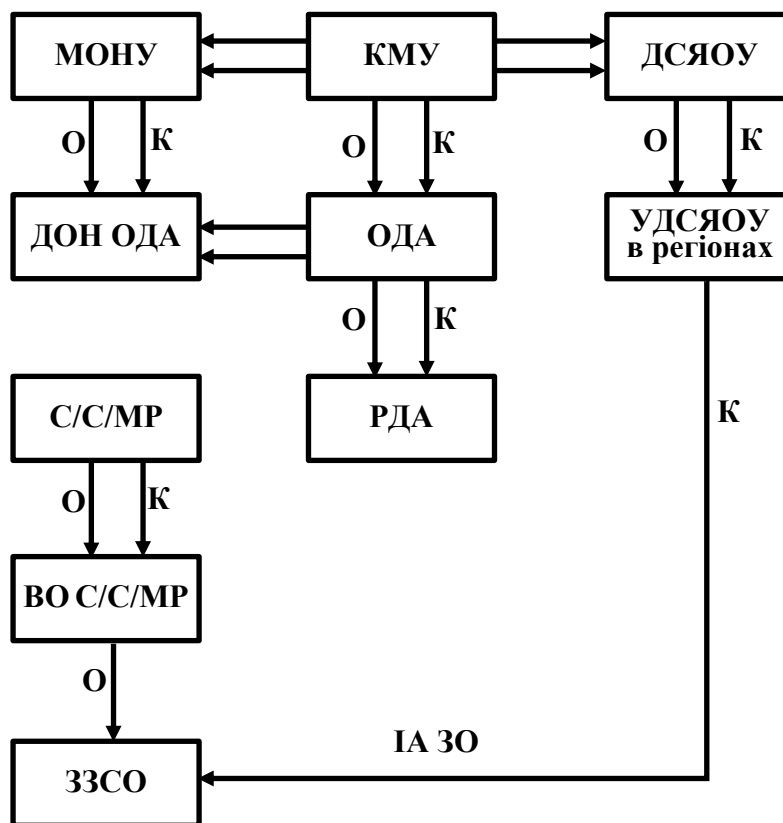
Рік Вид аудиту	2019	2020	2021	Всього
Пілотний	2			2

Плановий		3	21	24
За заявою керівника ЗО		45	223	268
За заявою засновника ЗО			46	46
<b>Разом</b>	2	48	290	<b>340</b>

Аналіз результатів інституційних аудитів 2019–2021 рр. дав змогу виявити певні позитивні й негативні тенденції розвитку освітніх та управлінських процесів закладів ЗСО в територіальних громадах.

Серед позитивних тенденцій у системі ЗСО виділяються: налагодження належної співпраці між працівниками ЗО, здобувачами освіти та їхніми батьками, реалізація ідей педагогіки партнерства, спільне розроблення на основі позитивної мотивації правил поведінки учнів; створення освітнього середовища, вільного від будь-яких форм насильства та дискримінації, розроблення й реалізація плану заходів із попередження булінгу; обладнання відповідно до вимог кабінетів інформатики, під'єднання ЗО до мережі «Інтернет»; дотримання академічної доброчесності, протидія корупції; забезпечення в ЗО прав дитини; реалізація заходів з адаптації учнів та вчителів; забезпечення в ЗО прозорості інформації; здійснення ефективної кадрової політики, забезпечення можливостей для професійного розвитку педагогічних працівників тощо [7: 39–40].

Проблемними в системі загальної середньої освіти територіальних громад залишаються питання щодо: реалізації в освітньому процесі компетентнісного підходу; забезпечення індивідуального підходу до навчання учнів, розроблення індивідуальних траєкторій розвитку для обдарованих учнів; формувального оцінювання учнів у базовій і старшій школі; оцінювання результатів навчання учнів на основі оприлюднених критеріїв, правил та процедур; організації інклюзивного навчання; використання вчителями ІКТ, електронних ресурсів; розроблення й реалізації стратегій розвитку ЗО; функціонування внутрішньої системи забезпечення якості освіти; самооцінювання освітніх і управлінських процесів ЗО; організації харчування учнів у школі; обладнання приміщень ЗО та забезпечення комфортних умов навчання і праці тощо [7: 40–42].

Отже, як показує практичний досвід, засоби інституційного аудиту дають змогу коректно оцінити рівень *освітніх і управлінських процесів* закладів освіти.

Зауважимо, що для оцінювання освітнього та управлінського процесів ЗО розроблено й оприлюднено на сайті ДСЯОУ широкий спектр достатньо якісних інструментів (опитувальний аркуш керівника; форма спостереження за освітнім середовищем та за навчальними заняттями; форма вивчення документації; переліки питань для інтерв'ю з керівником ЗО та його заступниками, практичним психологом / соціальним педагогом, представником учнівського

самоврядування; анкети для педагогічних працівників, учня/учениці, батьків тощо) [8; 9; 10].

Водночас основною проблемою інституційних аудитів, на наш погляд, є те, що метою таких процедур проголошено оцінювання *якості освітньої діяльності* закладу освіти та визначення рекомендацій щодо її покращення [8]. Однак відповідний інструментарій для такого оцінювання на сьогодні не розроблений.

Адже, відповідно до Закону України «Про освіту», якість освітньої діяльності – це в першу чергу рівень організації та реалізації освітнього процесу, що забезпечує здобуття особами якісної освіти. Тому для оцінювання *якості освітньої діяльності* необхідно визначити якість освіти (тобто відповідність результатів навчання вимогам, встановленим стандартом освіти) [1], а значить – оцінити результати навчання учнів, що в інституційному аудиті не здійснюється.

Тому сьогодні коректно оцінити якість освітньої діяльності закладу ЗСО засобами інституційного аудиту немає можливості.

На нашу думку, інституційний аудит необхідно доповнити процедурами та інструментами для здійснення моніторингових досліджень результатів навчання, здобутих учнями.

Причому для забезпечення об'єктивності та можливості узагальнення освітньої інформації й аналізу тенденцій розвитку галузі в межах країни доцільно, щоб ці інструменти були універсальними та оприлюднювалися на сайті ДСЯО України.

За приклад можна взяти процедури та інструменти зовнішнього незалежного оцінювання (ЗНО) або (після відповідного узагальнення досвіду 2022 року) національного мультипредметного тестування (НМТ), яке проводиться цього року з використанням технологій педагогічного тестування у формі комп'ютерного онлайн-тестування [11].

Зрозуміло, що напрацювати базу відповідних завдань для учнів, які можна буде застосовувати в процесі інституційного аудиту в залежності від класу і тем, що вивчають діти впродовж року, буде непросто.

Але без вирішення цієї проблеми реально оцінити якість освіти й освітньої діяльності в закладах загальної середньої освіти країни неможливо.

**Висновки.** Наведене дає підстави стверджувати, що процедури та інструментарій інституційного аудиту закладу освіти створюють умови для оцінки його освітнього та управлінського процесів.

Для коректного оцінювання якості освітньої діяльності закладу ЗСО в інституційному аудиті важливо додатково запровадити процедури та інструментарій оцінювання результатів навчання учнів, наприклад, на основі використання досвіду ЗНО або НМТ.

#### Список використаних джерел та літератури

1. Про освіту : закон України від 5 вересня 2017 року № 2145-VIII. URL: <https://zakon.rada.gov.ua/laws/show/2145-19#Text>.

2. Про освіту : закон України від 23 травня 1991 року № 1060-XII. URL: <https://zakon.rada.gov.ua/laws/show/1060-12#Text>.

3. Про затвердження Порядку державної атестації загальноосвітніх, дошкільних та позашкільних навчальних закладів : наказ Міністерства освіти і науки України від 24.07.2001 № 553. URL: <https://zakon.rada.gov.ua/laws/show/z0678-01#Text>.

4. Про місцеві державні адміністрації : закон України від 9 квітня 1999 року № 586-XIV. URL: <https://zakon.rada.gov.ua/laws/show/586-14#top>.

5. Деякі питання Державної служби якості освіти України : постанова Кабінету Міністрів України від 14 березня 2018 р. № 168. URL: <https://zakon.rada.gov.ua/laws/show/168-2018-%D0%BF>.

6. Про повну загальну середню освіту : закон України від 16 січня 2020 року № 463-IX. URL: <https://zakon.rada.gov.ua/laws/show/463-20#Text>.

7. Аналітичний звіт за результатами інституційних аудитів 2020–2021. *Тенденції якості освітньої діяльності закладів загальної середньої освіти*. URL: [https://sqe.gov.ua/wp-content/uploads/2022/02/Analytical-report-on-institutional-audit-2020-2021\\_SQE\\_SURGe.pdf](https://sqe.gov.ua/wp-content/uploads/2022/02/Analytical-report-on-institutional-audit-2020-2021_SQE_SURGe.pdf).

8. Про затвердження Порядку проведення інституційного аудиту закладів загальної середньої освіти : наказ Міністерства освіти і науки України від 09.01.2019 № 17. URL: <https://zakon.rada.gov.ua/laws/show/z0250-19#Text>.

9. Про внесення змін у додатки до наказу Державної служби якості освіти України від 29.03.2021 № 01-11/25 «Про забезпечення проведення інституційних аудитів закладів загальної середньої освіти» : наказ Державної служби якості освіти України від 08.09.2021 № 01-11/58. URL: <https://sqe.gov.ua/law/nakaz-derzhavnoi-sluzhbi-yakosti-osviti-64/>.

10. Про затвердження переліку актів законодавства у сфері освіти, дотримання яких перевіряється під час проведення інституційного аудиту та позапланової перевірки закладу загальної середньої освіти : наказ Державної служби якості освіти України від 06.09.2021 № 01-11/57. URL: <https://sqe.gov.ua/law/nakaz-derzhavnoi-sluzhbi-yakosti-osviti-61/>.

11. Про затвердження Порядку проведення у 2022 р. національного мультипредметного тесту : наказ Міністерства освіти і науки України від 12.05.2022 р. № 433. URL: [https://osvita.ua/legislation/Vishya\\_osvita/86477/](https://osvita.ua/legislation/Vishya_osvita/86477/).